



MULE PRO-DX

Quand il y a du pain sur la planche, le MULE PRO-DX répond toujours présent ! Son moteur diesel plein de couple transporte rapidement le chargement et l'équipage, rassuré par la présence de l'arceau de sécurité ROPS. Sur site, les 453 kg de capacité de la benne basculante, sa longueur et sa faible hauteur de chargement facilitent grandement les tâches les plus difficiles, tout comme sa capacité de remorquage de 907 kg .

Coloris



Vert Timberline

Au tableau de bord : klaxon, jauge à essence, compteur de vitesse, totaliseur horaire et température du liquide de refroidissement

Portes livrées de série, pour le confort et la commodité

Commande électrique de sélection 2RM/4RM et de blocage du différentiel arrière

Nouveau style attrayant, endurant et pragmatique



Moteur diesel 3 cylindres compact à couple élevé, alimenté par un réservoir de 30 litres

Blocage de différentiel électrique permettant une motricité maximale ou une empreinte au sol minimale

CARACTÉRISTIQUES MULE PRO-DX

Moteur	3 cylindres en ligne diesel 4-temps de 993 cm ³ à refroidissement liquide, culbuté
Alésage x course	74,0 x 77,0 mm
Taux de compression	23,5:1
Puissance maxi	17,8 kW (24 ch) à 3 600 tr/min

Couple maxi	52,1 N.m [5,3 kgf.m] à 2 400 tr/mn
Alimentation	Pompe d'injection en ligne
Démarrreur	Électrique
Boîte de vitesses	CVT double gamme (longue/ courte) avec marche arrière
Transmission finale	2RM/4RM, par arbre, différentiel double mode

Suspension avant	Double triangle
Suspension arrière	Double triangle
Débattement avant	222 mm
Débattement arrière (gauche, droite)	217 mm, 220 mm
Frein avant	Double disque de 212 mm, étrier double piston

Frein arrière	Double disque de 212 mm, étrier simple piston
Pneu avant	26 x 9.00-12 4PR
Pneu arrière	26 x 11.00-12 4PR
Dimensions (L x l x H)	3 385 x 1 625 x 1 970 mm
Garantie	12 mois

MULE PRO-DX/PRO-DXT

Lorsque l'on travaille en milieu rude, il est indispensable d'avoir une machine endurente et fiable en toutes circonstances. Ni la terre, ni les aléas du terrain ou de la météo n'arrêteront les MULE PRO-DX et MULE PRO-DXT, dont les organes vitaux sont conçus pour résister à l'eau, à la poussière et aux débris. Prêt à affronter tous les terrains, le châssis-échelle en acier se montre solide lorsqu'il doit l'être et flexible quand il le faut. Le trois cylindres diesel procure un couple amplement suffisant pour transporter le chargement et le personnel tout au long de la journée. Le style baroudeur et dur à la tâche des MULE PRO-DX et MULE PRO-DXT n'a rien de cosmétique, qu'on se le dise !

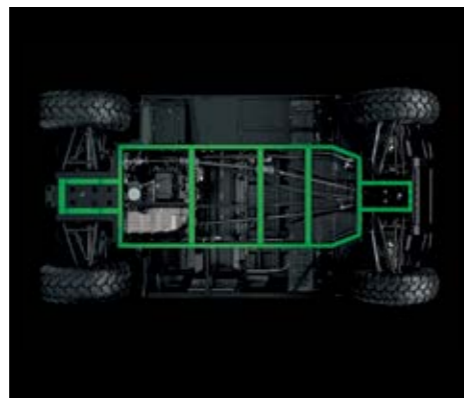

MOTEUR

Le puissant trois cylindres diesel de 993 cm³ qui emmène les MULE PRO-DXT et MULE PRO-DX fournit un couple abondant pour le remorquage à faible allure, et une puissance suffisante pour atteindre 48 km/h.

CHÂSSIS

Les tubes à section carrée en acier de haute qualité sont soudés et boulonnés entre eux pour garantir les performances et la robustesse du châssis-échelle. Les parties soumises à des charges extrêmes sont en acier à haute limite d'élasticité.

COMMANDE ÉLECTRIQUE DE SÉLECTION 2RM/4RM ET DE BLOCAGE DU DIFFÉRENTIEL ARRIÈRE

Changer de terrain ne pose aucun problème grâce à la commande électrique de sélection 2RM/4RM et du différentiel double mode.



VOLANT RÉGLABLE

Le volant à jante bien rembourrée est réglable sur une plage d'environ 34° pour offrir à chaque conducteur plus de confort et de maîtrise, ou pour faciliter la montée/descente du véhicule.

BENNE BASCULANTE

Le plancher plat et antidérapant en acier de 1,52 mm d'épaisseur optimise la place disponible et s'incline grâce à des vérins pneumatiques. Un système à deux loquets simplifie l'ouverture et la fermeture du hayon.

FEUX AUXILIAIRES À LED

De nuit, la visibilité et la sécurité profitent grandement des feux auxiliaires à LED (10,2/20,4 W) qui équipent d'origine les MULE PRO-DXT et MULE PRO-DX, en complément des blocs optiques principaux de 55/60 W.

